

ALEZIO S & ALEZIO S V200

ΑΝΤΛΙΕΣ ΘΕΡΜΟΤΗΤΑΣ ΑΕΡΑ/ΝΕΡΟΥ



ΝΕΕΣ ΑΝΤΛΙΕΣ ΘΕΡΜΟΤΗΤΑΣ INVERTER Η ΟΥΣΙΑ ΒΡΙΣΚΕΤΑΙ ΣΤΟΝ ΑΕΡΑ!

Εξοικονόμηση στους
λογαριασμούς ενέργειας
εως και

70%*

.....
Θέρμανση το χειμώνα
ψύξη ή δροσισμός
το καλοκαίρι

ΕΞΟΙΚΟΝΟΜΗΣΗ & ΑΠΟΔΟΣΗ ΣΕ ΚΑΘΕ ΕΦΑΡΜΟΓΗ ΣΑΣ



ΟΙ ΑΝΤΛΙΕΣ ΘΕΡΜΟΤΗΤΑΣ ΥΠΑΚΟΥΝ ΣΤΙΣ ΑΝΑΓΚΕΣ ΣΑΣ

- Κατανάλωση καθαρής και ανανεώσιμης ενέργειας · χαμηλών εκπομπών άνθρακα.
- Εξαιρετικά χαμηλό επίπεδο θορύβου, μόνο 39 dB (A) για την εξωτερική μονάδα Alezio 4,5 MR
- Δυνατότητα ελέγχου της θέρμανσης σε 2 διαφορετικές ζώνες και ανεξάρτητα.
- Ακούγωντας τις ανάγκες σας, προσαρμόζει τη θέρμανση με ακρίβεια έως και μισό βαθμό χάρη στον έξυπνο διαισθητικό θερμοστάτη χώρου και τον αισθητήρα εξωτερικής θερμοκρασίας.

COMPACT ΔΙΑΣΤΑΣΕΙΣ ΓΙΑ ΠΛΗΡΗ ΕΝΣΩΜΑΤΩΣΗ ΣΤΟΝ ΧΩΡΟ ΣΑΣ

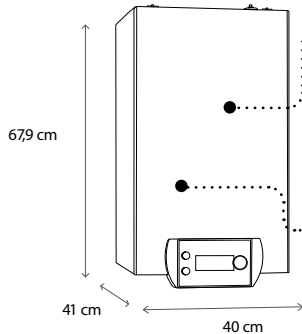

Εξοικονόμηση χώρου λόγω των βελτιστοποιημένων διαστάσεων της εσωτερικής μονάδας

Γρήγορη εγκατάσταση, με την πλήρως εξοπλισμένη λύση

Εσωτερική μονάδα Alezio S

Το χαμηλό ύψος... επιτρέπει μια εγκατάσταση κάτω από σκάλες ή μέσα ψηλά ερμάρια

Προσβασιμότητα όλων των εξαρτημάτων από το εμπρόσθιο τμήμα

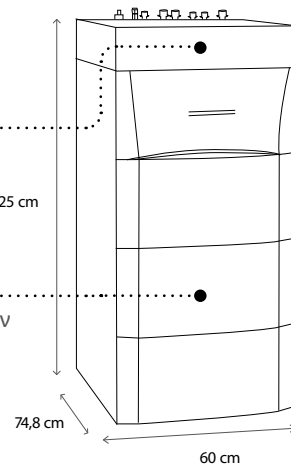

Εσωτερική μονάδα Alezio S V200

ΜΟΝΤΕΛΑ

Μόνο θέρμανση

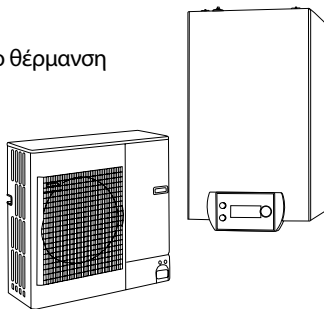

Alezio S

Θέρμανση + ζεστό νερό χρήσης

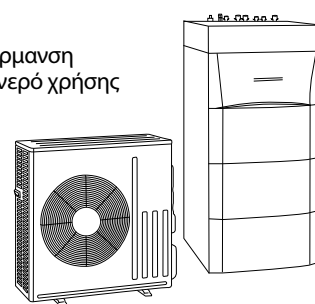

Alezio S V200

ALEZIO S

ΠΡΟΤΕΡΑΙΟΤΗΤΑ Η ΑΝΕΣΗ ΣΑΣ



- Άνεση σε κάθε εποχή, με ζέστη τον χειμώνα και ψύξη το καλοκαίρι
- Απόδοση υψηλού επιπέδου σύμφωνα με τον οικολογικό σχεδιασμό ECO solution - Epr.
- Εξοπλισμένη με σύστημα INVERTER, η αντλία θερμότητας Alezio S προσφέρει μέγιστη σταθερότητα σε κάθε επιθυμητή θερμοκρασία ρύθμισης του χρήστη.
- Φιλική προς το περιβάλλον, με 100% ανανεώσιμη κατανάλωση ενέργειας.
- Δυνατότητα και για θέρμανση πισίνας.
- Λύση που μπορεί εύκολα να προσαρμοστεί σε όλα τα έργα και σε κάθε οικονομικό προϋπολογισμό.



ΕΞΟΙΚΟΝΟΜΗΣΗ & ΑΠΟΔΟΣΗ ΓΙΑ ΚΑΘΕ ΕΡΓΟ ΑΝΑΚΑΙΝΙΣΗΣ



- Σύστημα inverter που προσαρμόζει την ισχύ του ανάλογα με τις ανάγκες του χρήστη, επιτυγχάνοντας εξοικονόμηση 30% σε σχέση με μια συμβατική αντλία θερμότητας.
- Εξοικονόμηση έως και 70% στους λογαριασμούς ενέργειας σε σύγκριση με μια εξ' ολοκλήρου ηλεκτρική λύση για θέρμανση.
- Συντελεστής απόδοσης COP έως 5.1 (για 1kW ενέργειας που καταναλώνεται, η αντλία η θερμότητα απελευθερώνει 5kW ενέργειας θέρμανσης).
- Compact διαστάσεις για γρήγορη και εύκολη εγκατάσταση.
- Πρόσθετη ηλεκτρική αντίσταση που εγγυάται άνεση στη θέρμανση και ζεστό νερό χρήσης όλο το χρόνο.



ALEZIO S V200

COMPACT ΜΕΓΕΘΟΣ ΜΕΓΙΣΤΗ ΠΑΡΑΓΩΓΗ ΖΕΣΤΟΥ ΝΕΡΟΥ



- Με το ενσωματωμένο δοχείο 180lt στην εσωτερική μονάδα της αντλίας έχετε κορυφαία απόδοση και παραγωγή ζεστού νερού.
- Ελέγξτε τη θέρμανση σας σε 2 διαφορετικές ζώνες είτε ανεξάρτητα.
- Με την αναστρέψιμη τεχνολογία "reversible", η Alezio S V200 σας συντροφεύει όλες τις εποχές χάρη στην δυνατότητα ψύξης για τις ζεστές περιόδους είτε για ενδοαдаπεδία ή συστήματα fan-coil.
- Η Alezio S V200 προσφέρει αξιοσημείωτη συμπαγής κατασκευή με ύψος μόνο 1m30. Αυτή η αντλία θερμότητας θα χωρέσει εύκολα κάτω από μια σκάλα ή στο υπόγειο.



NEO INTERFACE ΣΥΝΔΕΣΗ & ΕΞΑΤΟΜΙΚΕΥΣΗ

E-PILOT

ΝΕΟΣ ΠΙΝΑΚΑΣ ΟΡΓΑΝΩΝ E-PILOT ΤΗΣ ΑΝΤΛΙΑΣ ΘΕΡΜΟΤΗΤΑΣ

- Νέο interface (περιβάλλον απεικόνισης ενδείξεων)
- Απλοποιημένη πρόσβαση σε όλες τις λειτουργίες του συστήματος
- Εύχρηστο μενού επιλογών
- Επιπλέον χαρακτηριστικά εύκολου χειρισμού:
 - Παιδική προστασία
 - Λειτουργία διακοπών
 - Προειδοποιήσεις σφαλμάτων, άμεσα ορατές στην αρχική οθόνη
 - Προγραμματισμός χρόνου σύμφωνα με τον τρόπο ζωής σας
 - Προτεραιότητα θέρμανσης ή στο ζεστό νερό χρήσης.
- Γρήγορη και εύκολη μετάβαση από την λειτουργία θέρμανση στην λειτουργία ψύξης: Ένα μόνο κλικ αρκεί για να αλλάξετε από την λειτουργία θέρμανσης σε λειτουργία ψύξης
- Μπλε οθόνη οπίσθιου φωτισμού για ευανάγνωστα εικονίδια και καθαρό κείμενο



ΤΕΧΝΟΛΟΓΙΑ



Η νέα λειτουργία Bluetooth, με οδηγό λειτουργίας, εξασφαλίζει τις σωστές ρυθμίσεις της εγκατάστασής σας από τον επαγγελματία εγκαταστάτη

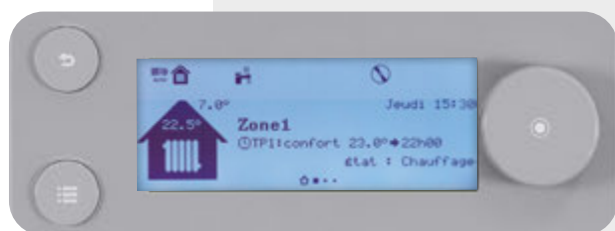

ΣΥΜΒΑΤΟΤΗΤΑ ΜΕ ΤΟΝ ΘΕΡΜΟΣΤΑΤΗ SMART TC

ΓΙΑ ΠΕΡΙΣΣΟΤΕΡΗ ΑΝΕΣΗ ΚΑΙ ΕΞΟΙΚΟΝΟΜΗΣΗ



IFTTT























































Χάρη στην εφαρμογή, έχετε πρόσβαση στις ακόλουθες λειτουργίες:

- Τηλεχειρισμός λειτουργιών θέρμανσης, ζεστού νερού χρήσης και ψύξης
- Εύχρηστη οθόνη λειτουργίας
- Διαχείριση προγραμματισμού σύμφωνα με τις ανάγκες σας
- Ακριβής έλεγχος θερμοκρασίας
- Γρήγορη ρύθμιση: βοήθεια χρήστη, σύνθετες επιλογές
- Η συντήρηση της εγκατάστασής σας γίνεται εύκολα χάρη στην απομακρυσμένη, ασφαλή και κατ' απαίτηση πρόσβαση, από τον εγκαταστάτη σας,
- Ειδοποίηση δυσλειτουργίας απευθείας στο smartphone σας



ΛΥΣΗ ΓΙΑ ΚΑΘΕ ΣΑΣ ΑΝΑΓΚΗ

ΕΠΙΛΕΞΤΕ ΤΟ ΤΥΠΟ

	 Y 88 cm M 84 cm B 36 cm 63 kg	 Y 63 cm M 80,9 cm B 36 cm 47 kg	 Y 94,3 cm M 95 cm B 37 cm 82 kg	 Y 135 cm M 95 cm B 37 cm 123 ή 138 kg		
	ALEZIO S 4,5 MR Αέρα/Νερού	ALEZIO S 6 MR Αέρα/Νερού	ALEZIO S 8 MR Αέρα/Νερού	ALEZIO S 11 TR/MR Αέρα/Νερού	ALEZIO S 16 TR/MR Αέρα/Νερού	
ΕΠΟΧΙΑΚΕΣ ΑΠΟΔΟΣΕΙΣ ALEZIO S ΚΑΙ ALEZIO S V200						
Ενεργειακή απόδοση Εγρ στη θέρμανση (35 °C) (Alezio S)						
Ενεργειακή απόδοση Εγρ στη θέρμανση (55 °C) (Alezio S)						
Ενεργειακή απόδοση Εγρ στη θέρμανση (35 °C) / (Alezio S V200)	 	 	 	 	 	
Ενεργειακή απόδοση Εγρ στη θέρμανση (55 °C) / (Alezio S V200)	 	 	 	 	 	
Εποχιακή ενεργειακή απόδοση θέρμανσης χώρου κάτω από μέσο όρο θερμοκρασιών (35 °C/55 °C)*	%	189/134	176/138	178/129	178/125	175/121
Εποχιακή ενεργειακή απόδοση θέρμανσης χώρου κάτω από μέσο όρο θερμοκρασιών (35 °C/55 °C) (με αισθ. εξωτ. χώρου παρέχεται στάνταρ	%	191/136	178/139	180/131	180/127	175/123
Εποχιακή ενεργειακή απόδοση ζεστού νερού χρήσης (κύκλος L) (Alezio S V200)	%	106/121(M/L)	114	114	114	114
ΠΙΣΤΟΠΟΙΗΜΕΝΕΣ ΘΕΡΜΙΚΕΣ ΑΠΟΔΟΣΕΙΣ ALEZIO S ΚΑΙ ALEZIO S V200						
Ισχύς θέρμανσης +7°C/+35°C ⁽¹⁾	kW	4,6	5,82 ή 5,92	7,9	11,39	14,65
Απόδοση στην θέρμανση COP +7 °C/+35 °C ⁽¹⁾		5,11	4,22	4,34	4,65	4,22
Στάθμη θορύβου εσωτερικό/εξωτερικό ⁽²⁾ (Alezio S)	dB(A)	39/45	42/40	43/45	47/45	46/45
Στάθμη θορύβου εσωτερικό/εξωτερικό ⁽²⁾ (Alezio S V200)	dB(A)	39/41	43/41	45/41	47/40	48/40
Ισοδύναμο εκλιθέν CO ₂	tonne	2,71	4,38	6,68	9,6	9,6
Ποσότητα ψυκτικού υγρού R410A	kg	1,3	2,1	3,2	4,6	4,6
Μήκος σωληνώσεων min-max**	m	2-30	2-40	2-40	2-75	2-75
MONO ALEZIO S V200						
Χωρητικότητα δοχείου ZNX	litre	180	180	180	180	180
Μεγίστος οφέλιμος όγκος ZNX (Vmax) ⁽³⁾	litre	243	254	251	231	231
Απόδοση COP ZNX (ζεστού νερού χρήσης) (M/L κύκλος αναπλήρωσης) ⁽¹⁾⁽³⁾		2,5/2,9	2,72	2,72	2,72	2,72
ΠΙΣΤΟΠΟΙΗΜΕΝΕΣ ΘΕΡΜΙΚΕΣ ΑΠΟΔΟΣΕΙΣ ALEZIO S ΚΑΙ ALEZIO S V200						
Διαθέσιμο με επιπλέον ηλεκτρική ή υδραυλική υποβοήθηση						
Ψύξη / Δροσίσιμος						
Alezio S: Παραγωγή ζεστού νερού χρήσης με ανεξάρτητο δοχείο 150 ή 300Lt (ηλεκτρική ή ηλεκτρική-ηλιακή υποβοήθηση)						
Alezio S V200: Παραγωγή ζεστού νερού χρήσης με ενσωματωμένο δοχείο αποθήκευσης 180Lt						

* Πιστοποίηση σύμφωνα με τον κανονισμό αριθ. 813/2013 - για να επιλεγεί για αίτηση οικονομικής ενίσχυσης

**Μέγιστη διαφορά ύψους 30 m για όλα τα μοντέλα

(1) Λειτουργία θέρμανσης: εξωτερική θερμοκρασία αέρα / θερμοκρασία νερού στην έξοδο, απόδοση σύμφωνα με το EN 14511-2

(2) Σε ελεύθερο πεδίο σε 1m (5m για ext. Ενότητα) • (3) Κύκλος απόσυρσης σύμφωνα με το EN 16147

DE DIETRICH, ΚΑΤΑΣΚΕΥΑΣΤΗΣ ΑΝΤΛΙΩΝ ΘΕΡΜΟΤΗΤΑΣ ΑΠΟ ΤΟ 1981

100% γαλλική κατασκευή εσωτερικών μονάδων αντλιών θερμότητας. Το κέντρο έρευνας & ανάπτυξη αντλιών εδρεύει στο Mertzwiller της Γαλλίας. Από το 2015, Η De Dietrich διαθέτει το 1^ο εργαστήριο θερμικών κατασκευών και ακουστικών ελέγχων COFRAC διαπιστευμένο στην Ευρώπη



ΜΙΑ ΓΑΛΛΙΚΗ ΜΑΡΚΑ ΥΨΗΛΩΝ ΠΡΟΔΙΑΓΡΑΦΩΝ ΑΠΟ ΤΟ 1684

De Dietrich, για περισσότερους από 3 αιώνες, η επιτυχία αποτελεί προϋπόθεση που βασίζεται σε πραγματικές αξίες: ποιότητα, αξιοπιστία, ανθεκτικότητα. Η De Dietrich με σεβασμό στο περιβάλλον και την άνεσή σας, κυριαρχεί τέλεια στις διάφορες ανανεώσιμες πηγές ενέργειας χάρη στα συστήματα πολλαπλών ενεργειών που διατηρούν τον πλανήτη. Οι συσκευές De Dietrich βρίσκονται στην πρώτη γραμμή της καινοτομίας, επωφεληθείτε από τη βέλτιστη ποιότητα και τη αντοχή στο χρόνο χάρη συμμετοχή όλων των υπαλλήλων για πάνω από 300 χρόνια.

Βρείτε όλες αυτές τις πληροφορίες στον ιστότοπό μας με σάρωση αυτού του κωδικού QR.



Εμπορικός αντιπρόσωπος



KLIMATIKA A.B.E.E.

Αθήνα: Βασ. Κων/νου 281, 194 00 Κορωπί

Τηλ.: 210 6624526, 210 6627929 Fax.: 210 6623343

Θεσ/νίκη: Μιλτιάδου 8, Καλοχώρι

T.Θ.: 1415, 570 09

Τηλ.: 2310 325228, 2310 754668 Fax.: 2310 754017

E-mail: klimatika@klimatika.gr

www.klimatika.gr